

グリーンポットの壁取り付けについて

商品の標準仕様

取付金具(付属)を使って取り付けることができます。 ※商品によって異なる場合があります。詳しくはお問い合わせください。



壁に付属の壁金具を取り付け、ポットを引掛けてセットします。

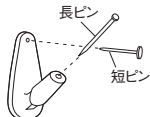

壁に付属の壁金具を取り付けます。

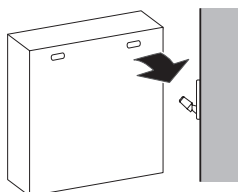

壁金具にポットを引掛けてセットします。

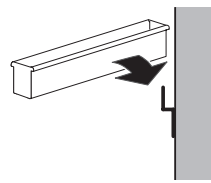

壁金具にポットを引掛けてセットします。

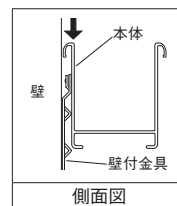

側面図

※イラストはイメージです。ポットの形状は商品によって異なります。



平らな場所に置いて使います。



本体やレールを壁に直付けします。

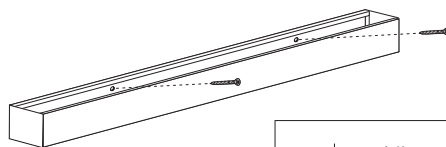

ポット本体を壁面に水平に取り付けます。

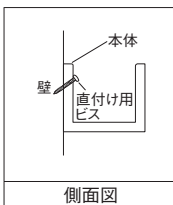

側面図

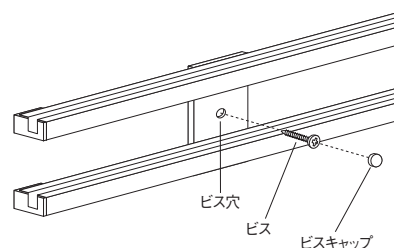

レール本体のビス穴からビスで壁に固定します。ビスの上にビスキャップをはめます。



吊り下げて使います。

GR10



【壁面に直掛ける場合】

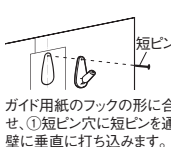

ガイド用紙のフックの形に合わせ、①短ピン穴に短ピンを通し、壁に垂直に打ち込みます。



②ガイド用紙を下に引きちぎってははずします。(ガイド用紙をはずす際は壁紙を傷つけないように注意し、フックと壁の間にガイド用紙が残らないようにしてください。)
③長ピン穴に長ピンを打ち込んで取り付けます。

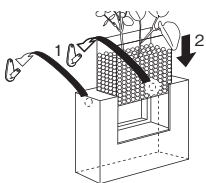

図のように本体裏面の穴をフックの上部から引掛けてセットします。セット後、カップを差し込みます。

人工グリーンをセット方法

カップの中に炭ハイドロボールを入れ、人工グリーンをセットしてください。

※炭ハイドロボールには空気の浄化作用があります。

【卓上に置く場合】

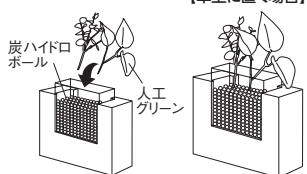

平らな場所に設置してください。(直掛け用のフックは本体下部のネジをドライバーではずして本体に収納できます。)

GR13



壁面に直掛ける方法、卓上に置く方法はGR10を参照してください。

観葉植物のセット方法

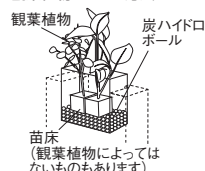

観葉植物を苗床(観葉植物によっては無いものもあります)に置き、その上から炭ハイドロボールをかぶせて観葉植物を整えます。観葉植物の苗床が大きく、アクリルカップから見える場合、潰してください。アクリルカップに対して4分の1程の水を入れます。炭ハイドロボールには水の浄化作用があります。

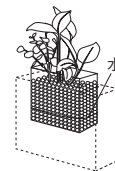

その上から炭ハイドロボールをかぶせて観葉植物を整えます。観葉植物の苗床が大きく、アクリルカップから見える場合、潰してください。アクリルカップに対して4分の1程の水を入れます。炭ハイドロボールには水の浄化作用があります。

GR11 GR14



【壁面に直掛ける場合】

石膏ボード・ベニヤ等 ※ピンはピン穴全てに最後まで打ち込んでください。

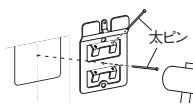

ガイド用紙の壁付金具の形に合わせ、①中央ピン穴と上部右側穴に太ピンをカナヅチ等で打ち込みます。



②ガイド用紙を下に引きちぎってははずします。(ガイド用紙をはずす際は壁紙を傷つけないように注意し、金具と壁の間にガイド用紙が残らないようにしてください。)
③残り3つのピン穴すべてに太ピンを打ち込みます。

木壁等

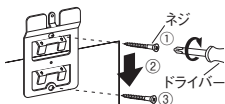

①上部ネジ穴にネジをドライバーでネジ止めします。
②ガイド用紙を下に抜いてははずします。(ガイド用紙をはずす際は壁紙を傷つけないように注意し、金具と壁の間にガイド用紙が残らないようにしてください。)
③残りの下部ネジ穴にネジをドライバーでネジ止めします。

GR14 観葉植物の場合

セット後、アクリルカップに対して4分の1程度の水を入れ、アクリルカップを差し込みます。

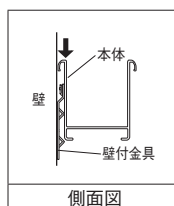

側面図

【卓上に置く場合】

平らな場所に設置してください。

GR12 GR15



【壁面に直掛ける場合】

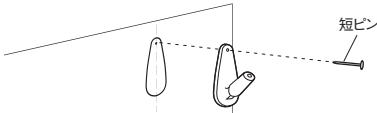

ガイド用紙のフックの形に合わせ、
①短ピン穴に短ピンを通し、壁に垂直に打ち込みます。

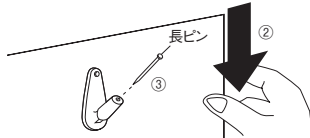

②ガイド用紙を下に引きちぎってははずします。
(ガイド用紙をはずす際は壁紙を傷つけないように注意し、フックと壁の間にガイド用紙が残らないようにしてください。)
③長ピン穴に長ピンを打ち込んで取り付けます。

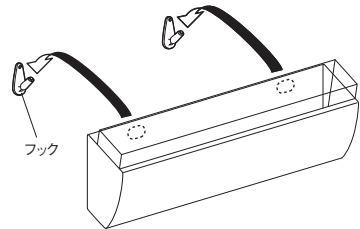

④図のように本体裏面の穴をフックの上部から引掛けてセットします。

GR15 観葉植物の場合

セット後、アクリルカップに対して4分の1程度の水を入れ、アクリルカップを差し込みます。

GR16

【壁面に直掛ける場合】

本体裏面の穴から穴までの距離を測り、フックの間を穴に合わせた距離だけ空けます。フックを壁に取り付けます。

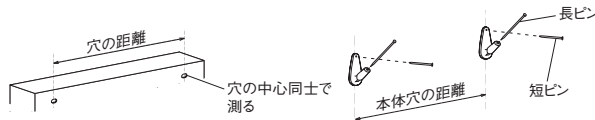

図のように本体裏面の穴をフックの上部から引掛けてセットします。

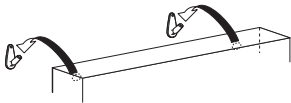

人工緑の葉の状態を確認し、向き、重なりなどの調整を行いバランスを整えて完成です。

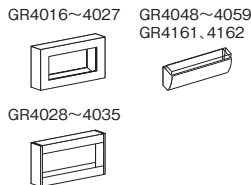

GR4048~4059 GR4161, 4162は壁面に直掛けのみです。

【卓上に置く場合】(GR4016~GR4035)
平らな場所へ設置してください。安定のためウエイトが入っています。設置の際は重さに注意してください。



GR20

平らな場所へ設置してください。安定のためウエイトが入っています。設置の際は重さに注意してください。



【ハイドロカルチャーの観葉植物が楽しめます】

アクリルカップは防水です。人工緑は取りはずせません。市販のハイドロカルチャー用の観葉植物を入れて育てることができます。観葉植物とハイドロボール(植え込み材)は別途お買い求めください。
※GR4076~GR4077のアクリルカップにはウエイトが入っていますので、ウエイトを取り出してからご使用ください。
※GR4084~GR4085, GR4094~GR4095のアクリルカップの下には紙が敷かれています。紙を抜いてからご使用ください。

GR17

【壁面に直掛ける場合】

1.ポットの寸法を測り、50mmを引いた距離で壁付金具を水平に壁に取り付けます。

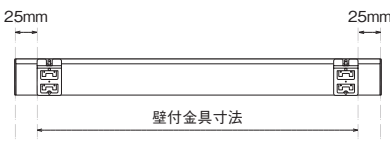

石こうボード・ベニヤ等

※ピンはピン穴全てに最後まで打ち込んでください。

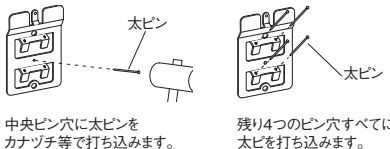

中央ピン穴に太ピンをカナヅチ等で打ち込みます。

残り4つのピン穴すべてに太ピンを打ち込みます。

木壁等

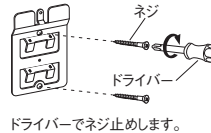

ドライバーでネジ止めします。

2.図のように本体を上からしっかりと壁付金具に引掛けます。

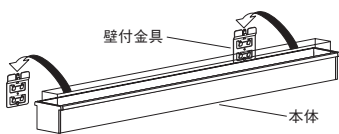

【卓上に置く場合】

平らな場所へ設置してください。

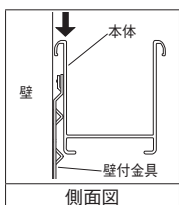

●アクリルカップありの場合 (GR4036~GR4039)

【ハイドロカルチャーの観葉植物が楽しめます】



アクリルカップは防水です。人工緑は取りはずせません。市販のハイドロカルチャー用の観葉植物を入れて育てることができます。観葉植物とハイドロボール(植え込み材)は別途お買い求めください。

GR18

1.天井に1.0ハンディミニ10を取り付けます。

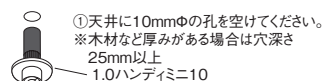

①天井に10mmφの孔を開けてください。
※木材など厚みがある場合は穴深さ25mm以上
1.0ハンディミニ10

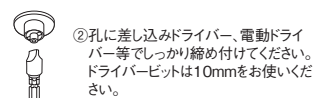

②孔に差し込みドライバー、電動ドライバー等でしっかり締め付けてください。ドライバービットは10mmをお使いください。



取付図

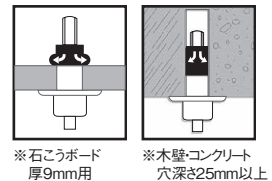

※石こうボード 厚9mm用

※木壁・コンクリート 穴深さ25mm以上

2.1.0ハンディミニ10にワイヤーを差し込み、本体を取り付けます。

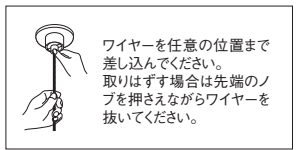
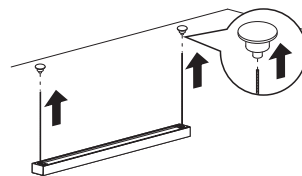

ワイヤーを任意の位置まで差し込んでください。取りはずす場合は先端のノブを押さえながらワイヤーを抜いてください。

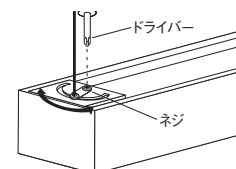

本体が人工緑のたれ方によって傾く場合があります。ネジをゆるめてワイヤーの位置を調整してください。(傾きを直した後はネジを締め直してください)

GR19



1. 本体を壁面に水平に取り付けます。逆さまに取り付ける場合も同様に直付け用ビスで取り付けます。

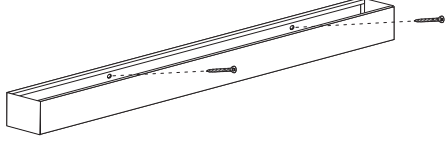

2. 直付け用ビスにビスキャップを取り付けます。

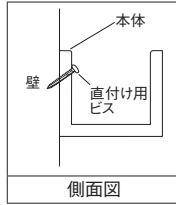
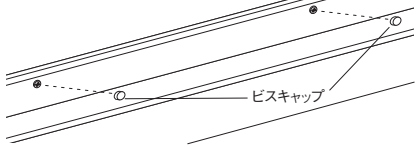

逆さまに設置する場合

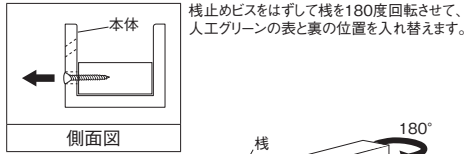

栈止めビスをはずして栈を180度回転させて、人工グリーンを表と裏の位置を入れ替えます。

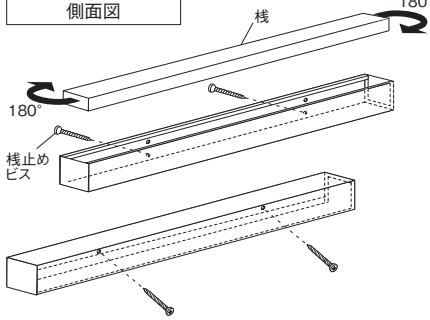

栈止めビスを取り付け直します。本体をひっくり返して直付け用ビスで壁面に取り付けます。

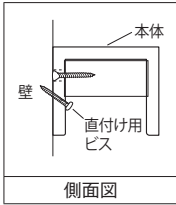

GR24



【ヨコでレール使用の場合】

本体をレールの溝に合わせ、上下のビスをドライバーで締めて取り付けます。

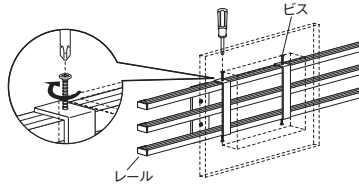

【タテでレール使用の場合】

本体をレールの溝に合わせ、左右のビスをドライバーで締めて取り付けます。

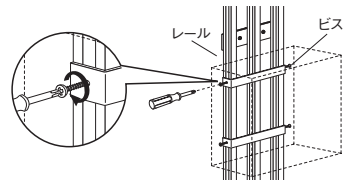

GR28



1. タテ・ヨコ向きを合わせて設置してください。

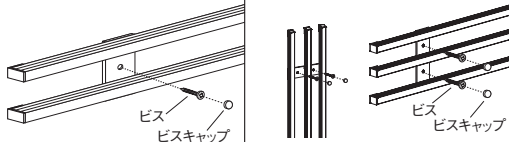

ビスで本体を壁に固定します。ビスにビスキャップをはめます。

ビスで本体を壁に固定します。ビスにビスキャップをはめます。

付属部品

GR9924・GR9925・GR9926

本体1ヶ ビス2本 ビスキャップ2ヶ

GR9927

本体1ヶ ビス3本 ビスキャップ3ヶ

GR9928・GR9946

本体1ヶ ビス6本 ビスキャップ6ヶ

GR9929・GR9947

本体1ヶ ビス10本 ビスキャップ10ヶ

GR21 GR26



1. エンド金具のネジをドライバーでゆるめ、エンド金具とスライドバーをはずします。

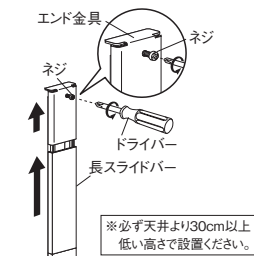

2. 本体を床面に対して垂直に立て、壁面にまっすぐ取り付けます。

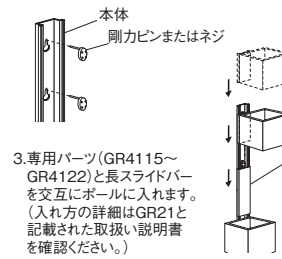

3. 専用パーツ (GR4115～GR4122) と長スライドバーを交互にボールに入れます。(入れ方の詳細はGR21と記載された取扱い説明書を確認ください。)

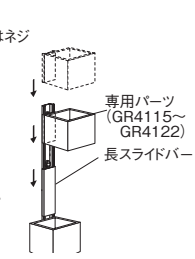

※必ず天井より30cm以上低い高さで設置ください。

石こうボード・ベニヤ等

※ピンはピン穴全てに最後まで押し込んでください。

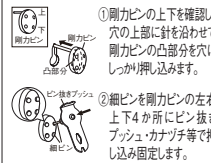

GR4115～GR4122ご購入の場合

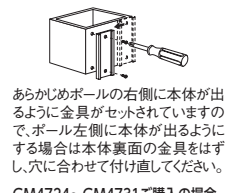

あらかじめボールの右側に本体が出るように金具がセットされていますので、ボール左側に本体が出るように、穴に合せて付け直してください。

GM4724～GM4731ご購入の場合
あらかじめ連結細説明書に記載された並べ方になるように金具がセットされていますので、連結細説明書を確認しながらセットください。

木壁等

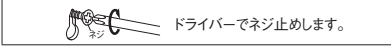

GR23



本体をレールの溝に合わせ、上下のビスをドライバーで締めて取り付けます。

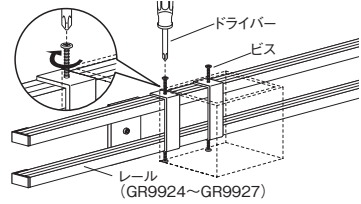

GR25



平らな場所に設置ください。プレート板トリプルがある場合は卓上に置き、その上に合わせてカップを置きます。カップの上さらにカップを重ねる場合は、プレート板シングルを置いてカップを重ねます。



GM4740・GM4742セット参考例



GM4741・GM4743セット参考例



※あくまで一例です。自由な形にセットしてください。パーツが足りない場合は個別にお買い求めください。

GR34

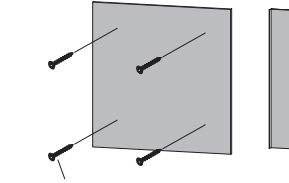

壁面直付け用ビス
本体の前面のグリーンの中から直接壁面直付け用ビスで壁に固定します。

注意
表面の装飾は取りはずさず、バランスよく固定してください。

GR22

1. ボールの内側にボール取付金具を引掛けます。
2. ボール取付金具の穴に本体を引掛けます。

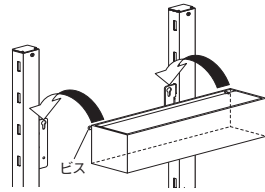
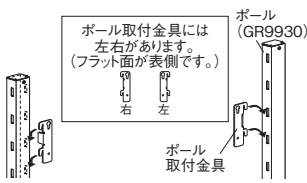

GR27

1. 左図の通り棚裏側の穴に棚取付金具をビスで取り付けます。(棚の木目シートなし側に棚取付金具の直線部分が向くようにしてください。)

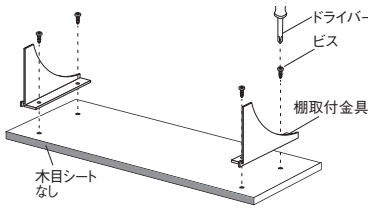

2. ボールの内側にボール取付金具を引掛けます。
3. ボール取付金具の穴に本体を引掛けます。

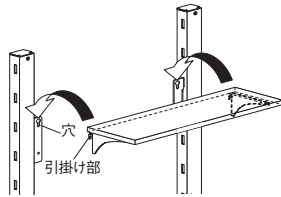
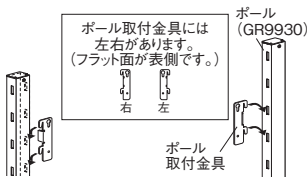

GR29

レールの取り付け方法

1. カバー上部のビスをドライバーでゆるめ、ロックをはずすためカバーを3cm程上へあげて本体からはずします。

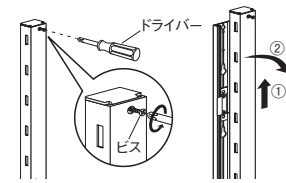

2. 本体を床面に対して垂直に立て、壁面にまっすぐ取り付けます。

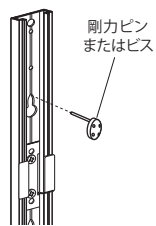

3. カバーをかぶせてビスをドライバーで締め直します。

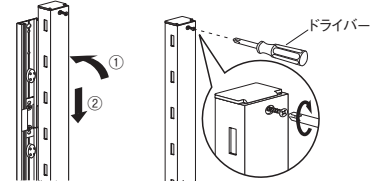

棚、ポットの取り付け方法

1. 本体の内側にボール取付金具を引掛けます。

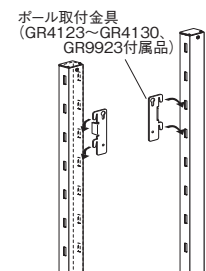

2. ボール取付金具の穴に対してお好みのパーツを引掛けます。

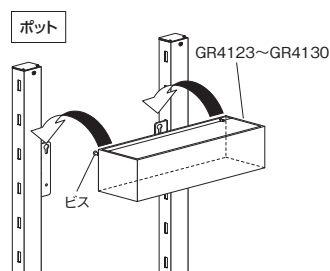
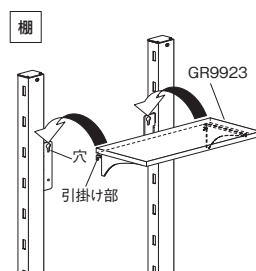

GR35 GR36 GR38

(GR35)

1. 長ネジで棧を壁面に固定します。

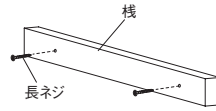

※フリー設置OK!
タテ・ヨコ、いずれの方向にも設置できます。

2. 壁面に取り付けた棧に本体をかぶせて、上下の穴から短ネジで固定します。

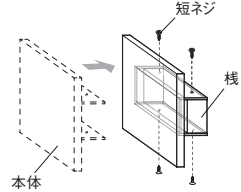

(GR36)

1. 長ネジで棧を壁面に固定します。

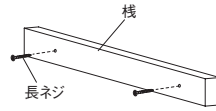

※フリー設置OK!
タテ・ヨコ、いずれの方向にも設置できます。

2. 壁面に取り付けた棧に本体をかぶせて、グリーンの中の上下の穴から短ネジで固定します。

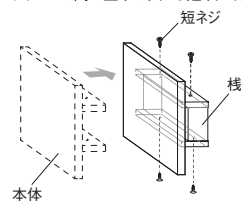

(GR38)

1. 長ネジで棧を壁面に固定します。

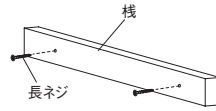

※ヨコ設置専用です。

2. 壁面に取り付けた棧に本体をかぶせて、上下の穴から短ネジで固定します。

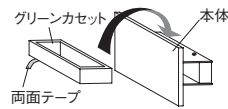
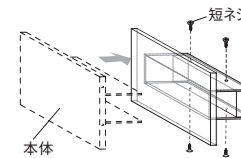

3. 固定した本体の上に、グリーンカセットを裏側の両面テープで取り付けます。



直付け



直付け

石こうボード・ベニヤ等

※ピンはピン穴全てに最後まで押し込んでください。



- ① 剛力ピンの上下を確認し、穴の上部に針を沿わせて剛力ピンの凸部分を穴にしっかり押し込みます。



- ② 細ピンを剛力ピンの左右上下4か所にピン抜きプッシュ・カナヅチ等で押し込み固定します。

細ピンをはずす場合

細ピン ピン抜きプッシュ



- ① ピン抜きプッシュの先端を細ピンの頭に引掛け引き出します。
- ② ピン抜きプッシュの穴に細ピンの頭を引掛け直し、細ピンを抜きます。

木壁等



ドライバーでネジ止めします。

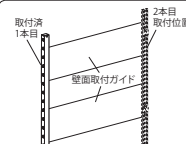

2本目以降を購入、設置する場合は本体側面に壁面取付ガイドを当てて2本目の位置を出し、取り付けます。

GR37



【吊りボルトで吊り下げる場合】

1. 本体についているボルトを取りはずします。

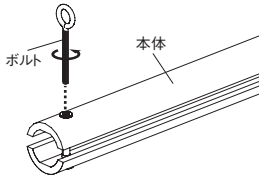

3. 吊りボルトを本体に取り付けます。

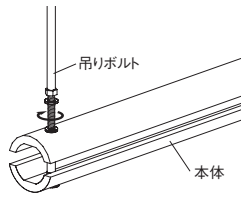

2. 吊りボルトのナットが2つある側の1つのナットをはずします。
※平座金が落ちないように注意してください。

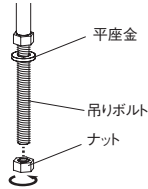

4. 天井のレール等しっかりしたものに穴をあけて、下記のように固定します。

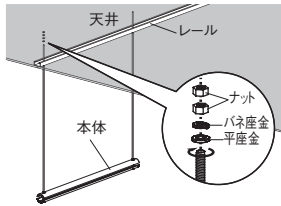

【ワイヤーで吊下げる場合】

ワイヤー用フックを使って、そのままボルトで引掛けることもできます。

※ワイヤー用フックは付属しません。別途ご用意ください。
ループワイヤー吊25、50→P.289

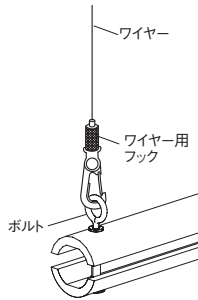

GR39



1. 長ネジで棧を壁面に固定します。

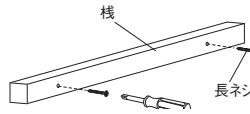

3. 本体上下の穴部分に短ネジを差し込み取り付けます。

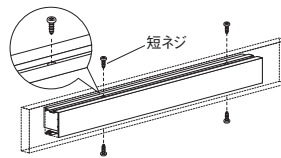

2. 本体をベース棧にかぶせます。

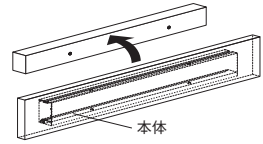

4. グリーンユニットを本体の背面に両面テープで固定します。

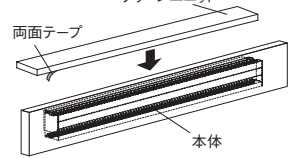

GR40



グリーンを前面にする場合

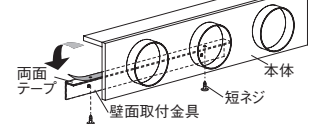

グリーンを上面にする場合

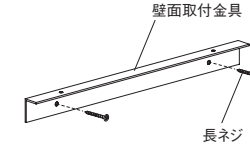
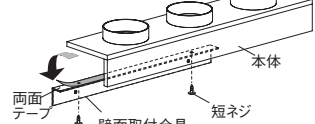

1. 長ネジで壁面取付金具を固定します。

2. 短ネジと壁面取付金具の両面テープで本体をいずれかの方向で固定します。

GR41



【壁面に直付けする場合】

人工グリーンがついている前面から、長ネジを使って、壁に直付けします。ビスの取付位置は各々図のような取り付け方がおすすめです。

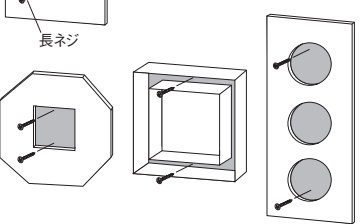

【吊り金具で吊る場合】

① 吊り金具を短ネジで本体裏面の小さな凹み部分に取り付けます。

② フック(別売) M-070 M-071 M-611 →P.282, 288
を取り付けて、吊り金具で吊ります。

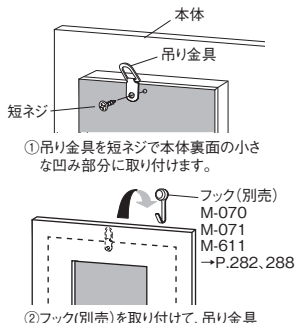

GR45



1. グリーンパネルのネジをゆるめて本体からはずします。

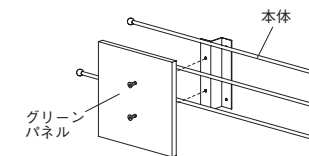

2. 本体をネジで壁に固定します。

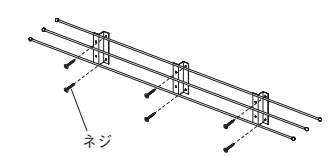

3. グリーンパネルを本体に取り付けます。

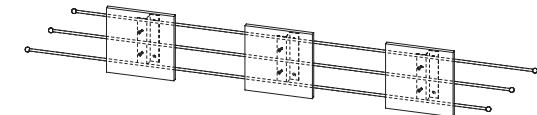

GR44



本体の取付穴を利用して壁面直付ビスで壁に固定します。



付属部品

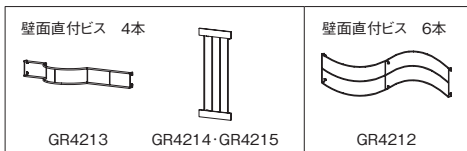

GR49



本体をネジで取り付け壁に固定します。

