



ウォールラックの壁取り付けについて

ネジと石こうボード用ピンが付属していますので、壁の素材に合わせてご使用ください。
石こうボードへネジで固定する場合やコンクリート壁に取り付ける場合は、別途アンカーや専用ネジをご用意ください。

取付場所と取付部品

木壁・木棧	石こうボード壁・ベニヤ壁
<p>ネジ</p>  <p>ドライバーでネジ止めします。</p> <p>石こうボードやコンクリート壁にネジでしっかり取り付ける場合は、別途アンカーや専用ネジをご用意ください。</p>	<p>剛力ピン</p>  <p>ワンブッシュで押し込み ピンでしっかり固定</p> <p>5本のピンがクロスしてしっかり固定。細ピンなので、はずしたあとが目立たないように取り付けることができます。</p>
	<p>太ピン</p>  <p>本体にピンで直接固定します。</p> <p>※壁面取付金具をピンで固定し、本体を引掛けるものもあります。太めのピンで本体をしっかり固定します。ネジと併用することもできます。</p>

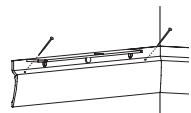
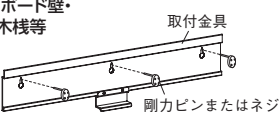
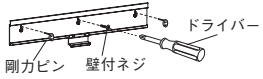
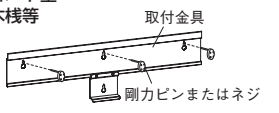
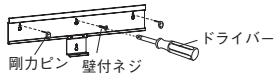
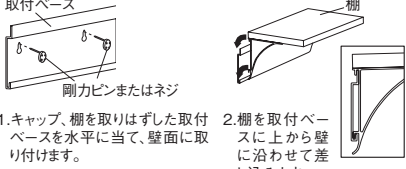
ウォールシェルフ	L型ウォールシェルフ	ウッドシェルフ
<p>石こうボード壁・木壁・木棧等</p>  <p>取付金具 剛力ピンまたはネジ</p> <p>石こうボード壁に取り付ける場合は、間柱にネジで取り付けると仕上がります。</p> <p>間柱(石こうボードを固定するための下地材)の場合</p> <p>間柱の455mmの間隔にあわせて壁付ネジを取り付けます。残りの穴は剛力ピンを取り付けてください。</p> <p>400</p>  <p>剛力ピン 壁付ネジ ドライバー</p>	<p>石こうボード壁・木壁・木棧等</p>  <p>取付金具 剛力ピンまたはネジ</p> <p>石こうボード壁に取り付ける場合は、間柱にネジで取り付けると仕上がります。</p> <p>間柱(石こうボードを固定するための下地材)の場合</p> <p>間柱の455mmの間隔にあわせて壁付ネジを取り付けます。残りの穴は剛力ピンを取り付けてください。</p> <p>400</p>  <p>剛力ピン 壁付ネジ ドライバー</p>	<p>取付ベース</p>  <p>剛力ピンまたはネジ</p> <p>1. キャップ、棚を取りはずした取付ベースを水平に当て、壁面に取付けます。</p> <p>2. 棚を取付ベースに上から壁に沿わせて差し込みます。</p> <p>3. キャップを本体の両端に取り付けます。</p> <p>※キャップにはL(左)とR(右)があります。</p>

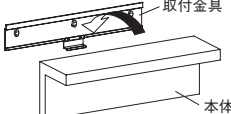
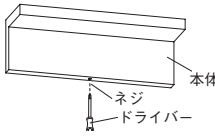
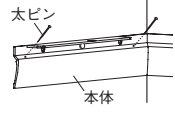
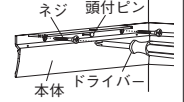
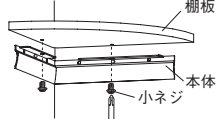
ウォールシェルフ	コーナーシェルフ
<p>1. 取付金具を壁に取り付けます。</p>  <p>取付金具 本体</p> <p>2. 取付金具に本体を取り付けます。</p>  <p>本体 ネジ ドライバー</p> <p>3. 棚のがたつきが止まるまで、先にゆるめたネジをドライバーで締め直します。</p>	<p>注意</p> <p>取り付ける壁は90°の壁をお選びください。90°以外の壁では、本体の固定が安定して取り付けられず、落下の原因になる場合があります。</p> <p>1. 小ネジをはずして棚をはずし、本体を壁面に固定します。</p> <p>石こうボード等 仮固定した本体を、太ピンでしっかり固定します。</p>  <p>太ピン 本体</p> <p>木壁・木棧等 仮固定した本体を、ネジで固定した後、頭付ピンをはずします。</p>  <p>ネジ 頭付ピン 本体 ドライバー</p> <p>2. 棚板を本体に乗せて、小ネジで取り付けます。</p>  <p>棚板 本体 小ネジ</p>

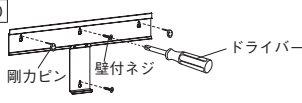
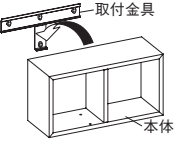
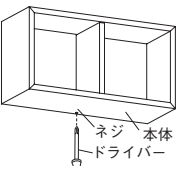
ウォールBOX
<p>石こうボード壁・木壁・木棧等</p>  <p>取付金具 剛力ピンまたはネジ</p> <p>石こうボード壁に取り付ける場合は、間柱にネジで取り付けると仕上がります。</p> <p>間柱(石こうボードを固定するための下地材)の場合</p> <p>間柱の455mmの間隔にあわせて壁付ネジを取り付けます。残りの穴は剛力ピンを取り付けてください。</p> <p>440</p>  <p>剛力ピン 壁付ネジ ドライバー</p>
<p>取付金具に本体を取り付けます。</p>  <p>取付金具 本体</p> <p>棚のがたつきが止まるまで、ネジをドライバーで締め直します。</p>  <p>ネジ 本体 ドライバー</p>

※お取り扱い上のご注意、取り付けについてのご注意を必ずお読みください。